



Dupatech
Packaging
Technology



DP SERIES THERMOFORMING MACHINES

DP 70/3

DP 70/4

DP 90/3

DP 90/4

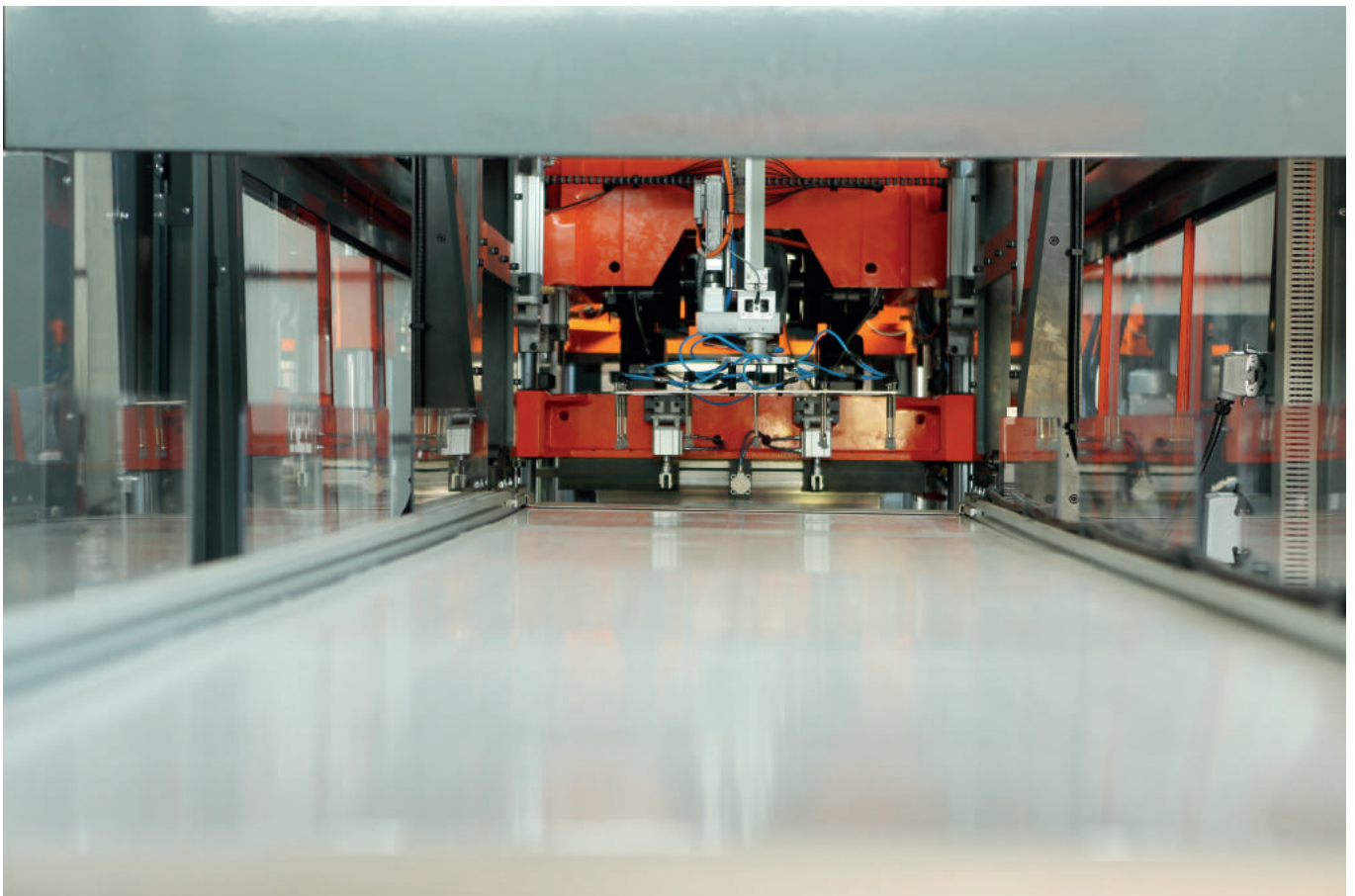

Hakkımızda

Dupatech Dünya çapında bir Termoform Makine üreticisidir. Bununla birlikte, yeni ve yenilenmiş 2. el plastik paketlenme ve baskı makineleri sağlayıcısıdır. Grup, Türk ve Hollanda Şirketlerinden oluşmaktadır. Türkiye'de ve Hollanda'da iki ayrı üretim tesisine sahiptir. Dupatech , plastik sektöründe Termoform makinası , baskı makinası ve bunlara ait kalıp ve aksesuar ile ilgili tüm gereksinimlere cevap vermektedir. Dupatech , uzman teknik kadrosu ve yedek parça stoku ile Avrupa, Amerika, Asya ve Afrika olmak üzere, Dünya genelinde 30 farklı ülkede, 200 den fazla makineye 7/24 teknik destek ve servis hizmeti sağlamaktadır.



About Dupatech



Dupatech is a worldwide producer of Thermoforming machines and supplier of new & refurbished machinery for plastic packaging and printing. As Dutch - Turkish company, Dupatech runs two manufacturing facilities, one in the Netherlands and the other in Turkey. Dupatech supplies every related machine and tool from granules process to finished product including extruders, thermoforming machines, molds, printing machines and all machines accessories. Dupatech gladly serves more than 200 running machines all over the world and customers from Russia to UK from New Zealand to USA. After sales service and technical support provided 24/7 from two service centers in Turkey and the Netherlands by Industry Experts.

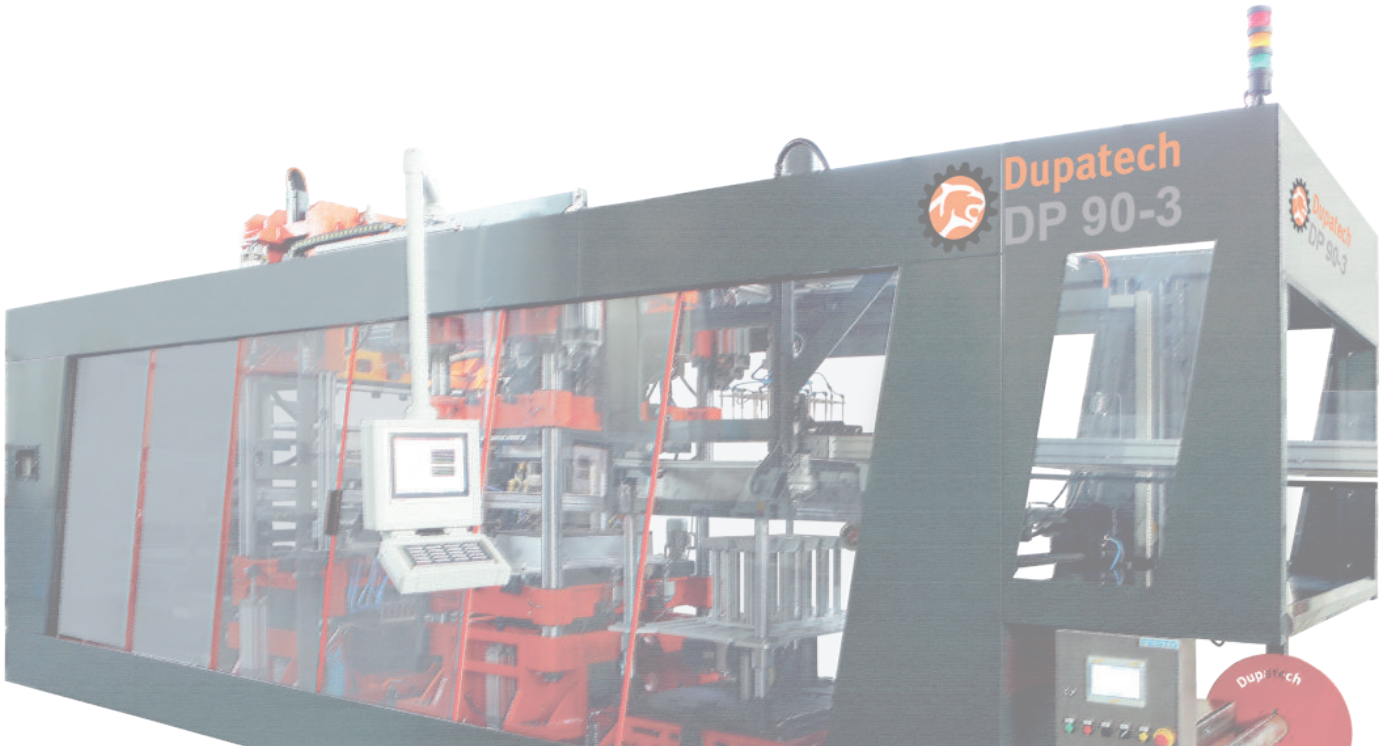

	DP 70/3	DP 70/4
Function	Form - Cut - Stack	Form - Punch - Cut - Stack
Mold size	700 x 500 mm Max.	
Forming area	650 x 450 mm Max.	
Cutting area	650 x 450 mm Max.	
Sheet Width	760 mm Max.	
Sheet Thickness	0.1 - 1.2 mm Max.	
Sheet Weight	800 kg Max.	
Sheet Un Winder Reel	1000 mm Max.	
Product Height	Positive 100 mm / Negative 130 mm	
Dry Cycles	60 cycles/munite	
Operating Cycles	20-50 cycles/minute depending on material type, thickness etc.	
Maximum Installed Power	120 KW	
Vacuum	105 m3/h	
Required Compressor	8 m3/min.	
Required Cooler	20.000 Kcal/h	
Weight	10.000 kg	12.000 kg

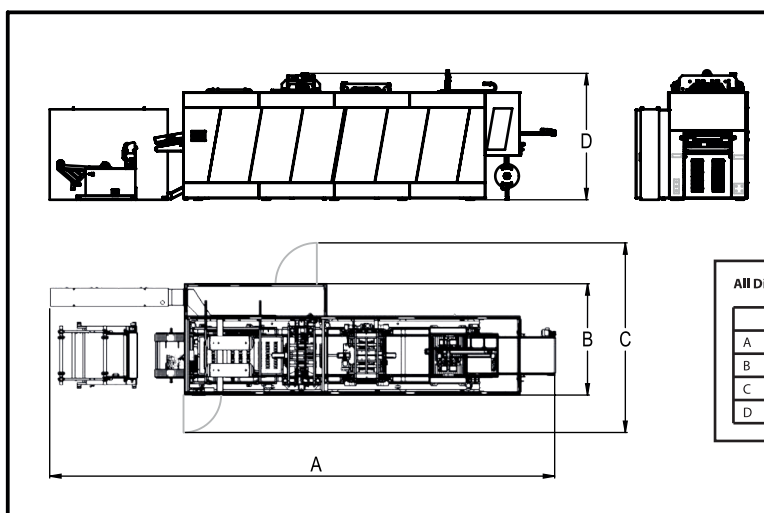

Machine Layout Dimensions

All Dimensions in cm

	DP 70/3	DP 70/4
A	1150	1250
B	240	240
C	480	480
D	253	253

	DP 90/3	DP 90/4
Function	Form - Cut - Stack	Form - Punch - Cut - Stack
Mould size	920 x 720 mm Max.	
Forming	870 x 670 mm Max.	
Cutting area	870 x 670 mm Max.	
Sheet Width	970 mm Max.	
Sheet Un Winder Reel	1300 mm Max.	
Sheet Weight	1.2 Ton Max.	
Sheet Thickness	0.1 -1.5 mm Max.	
Product Height	Positive 150 mm / Negative 160 mm	
Dry Cycles	60 cycles/munite	
Operating Cycles	20-50 cycles/minute depending on material type, thickness etc.	
Maximum Installed Power	265 KW	
Heating Power	183 KW	
Vacuum	250 m3/h	
Required Compressor	10 m3/min.	
Required Cooler	50.000 Kcal/h	
Weight	21.000 kg	26.000 kg

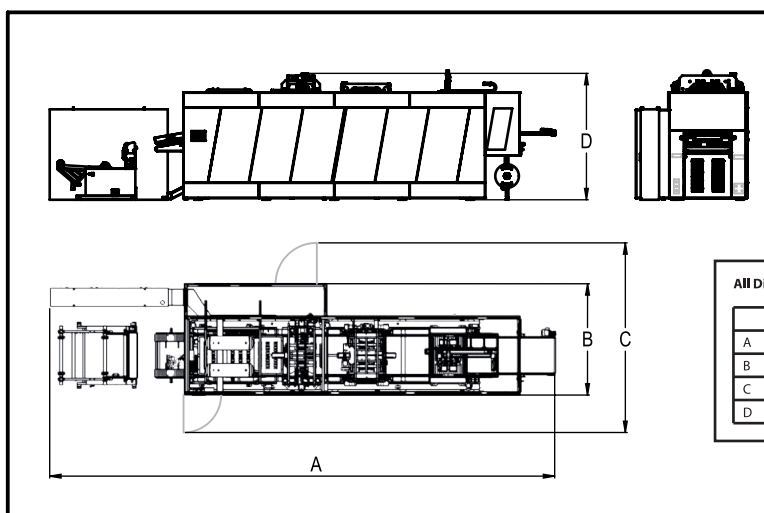

Machine Layout Dimensions

All Dimensions in cm

	DP 70/3	DP 70/4
A	1150	1250
B	240	240
C	480	480
D	253	253



DP Series Thermoforming Machines

With robust design of Dupatech R&D, DP series is for production of disposable plastic bowls, plates, trays, hinged lid containers, viols ... etc.

DP series is designed according to latest technologies for optimum production capacity & operational cost.

DP Serisi Thermoform Makinesi

DP serisi Thermoformlama Makineleri PP, PET, PVC, PS v.b plastik hammaddelerden tek kullanımlık tabak, kap, sızdırmaz kap, kase, tepsi ve viyol vb.. üretimi için özel olarak Dupatech ARGE tarafından son teknolojilere uygun, en iyi performans ve işletme maliyetleri göz önünde bulundurularak tasarlanmıştır.



Malzeme giriş bölgesi, levha genişliğine göre harici ayar gerektirmeden, zincir rayı ile otomatik senkronize hareket etmektedir.

*Less adjustment time.
Auto adjustment of sheet inlet width, linked with machine chain rail.*



Kızılötesi, düşük enerji harcayan, seramik kaplı ısıtıcı birimleri kullanılmıştır. Bu yöntem genelde yaşanan ölü bölge problemini ortadan kaldırmakta ve ısının levhanın tüm yüzeyine eşit miktarda yayılmasını sağlamaktadır.

*Power saving, ceramic faced infrared heaters are used.
Arrangement eliminates dead zones for uniform heat distribution.*



Servo sürüclü tampon sistemi mükemmel formlama ve en düşük bakım ihtiyaçları dikkate alınarak tasarlandı.

Servo driven plug assist engineered for optimum forming operation and decrease need of maintenance.



Makinenin ürün çıkış tarafında konumlandırılan zincir tahrik sistemi, zincirin ömrünü uzatmasının yanı sıra zincir hatve gecikmelerini önlemek üzerine tasarlanmıştır.

Bu sistemde, zincire itme değil çekme kuvveti uygulanmaktadır.
*Chain drive system at end side of the machine.
Fostering chain life time and smooth sheet indexing.*



Geliştirilmiş yükseklik ayar mekanizması ise yükseklik ayarı motor kontrolü ile hassas olarak yapılmakta. Extra dayanıklı parçalar ile uzun ömürlü kullanım ve kolay montaj imkanı sunmaktadır.

Enhanced height adjustment mechanism. High strength, easy to disassemble.

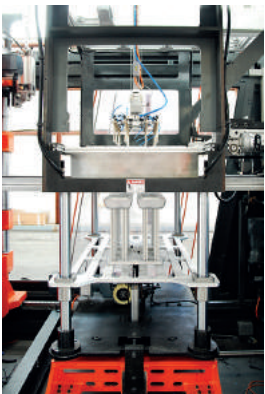

Farklı ürün çeşitlerine uygun dizme opsiyonları mevcuttur. Alttan dizme ve üstten dizme seçeneklerini yanı sıra robotlu dizme opsiyonları da mevcuttur. Bu şekilde müşteri taleplerine uygun olarak, tasarım esnekliği de sunulmaktadır.

Stacking options available as per product portfolio. AB stacking applicable, gantry robot stacking available.

Mekanik aksam parçalarının mühendisliği daha etkili, dayanıklı ve hatasız çalışan bir sistem üzerine tasarlanmış ve uygun malzeme seçimi yapılmıştır.

Engineering of the power transmission elements is for efficient, durable and smooth operation of the machine.

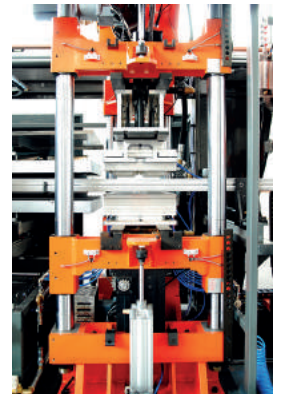



Kalıp Arabası / Mold Cart

Kolay kalıp deęiřimi için özel dizayn edilmiř hidrolik kaldıraçlı araba (elektrik kaldırma opsiyonu mevcut). Kullanıcı güvenlięini artıran mekanik kilit sistemi, kolay kalıp yükleme ve indirme için tasarlanmıř kayar üst yüzey makara sistemi.

Hydraulic lift tailored for easy handling of the molds installation. Runner surface for easeloading and unloading of molds. Comes with mechanical locks for safe handling. Hydraulic or electric lifting is optional.

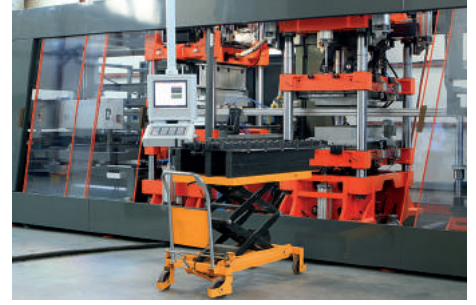

Asansör / Elevator

Tam otomatik asansör sistemi makineyle senkronize çalışmakta olup, hazır ürünleri personelinin çalışma hizasına kadar indirir (yerden 65-110 cm arası), asansör güçlü bir gövde yapısına sahip olup ayrıca acil stop sistemiyle de donatılmıştır.

Full automatic elevator brings finished product down to packing personnel handling level (65 to 110 cm from ground) Fully synchronized with the thermoforming machine, rigid structure and emergency stop feature.

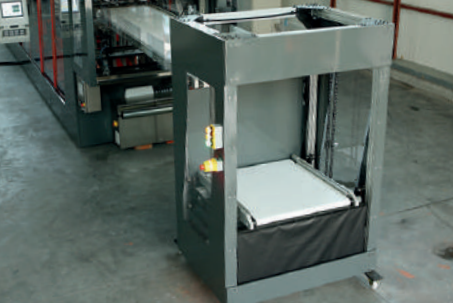

Robot Dizme / Robot Stacking

Yüksek performanslı robotik dizme ünitesi, AB dizme seçeneğine sahiptir.

Senkronize servo kontrol sürücü ünitesi, makinenin kontrol paneliyle entegreli robot kontrol, kolay ayar ve mükemmel kullanım sağlar.

High performance Robotic stacking unit, AB stacking applicable. Synchronized servo control drive unit. Robot control is integrated with machine control panel. Easy to adjust excellent to operate.

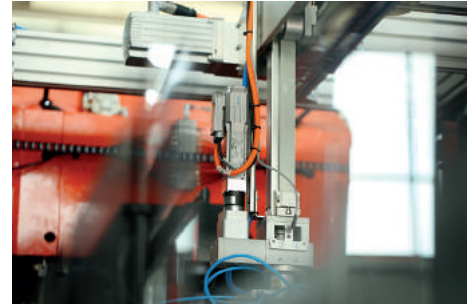

Ön Isıtma / Pre Heater

Uzun ısıtma süresi gerektiren ürünlerde, levhanın makineye verilmesinden önce, belirli bir ön ısıya getirmek için kullanılır. Bu işlem levhanın eşit ölçüde ve daha rijit ısınıp daha az sarkmasına sebep olur. Isı kayıplarını en aza indiren izolasyonlu yapısı ile enerji tasarrufu sağlar.

Used for easy expansion of PP sheets before getting formed. Leading to uniform forming with less material sagging. The pre heater is designed for uniform heating, optimum insulation, energy and space saving.

Kırma / Crusher

Termoform makinesi ile tam entegre, sürekli aynı ölçüde kırma boyutu sağlayarak, fire malzemenin geri dönüşüm için en uygun hale getirilmesini sağlar. Uzun konveyer sistem ile birlikte inline çalışabilme özellięi.

Full integration with the thermoforming process thanks to efficient reciprocating mechanism. Homogenous and uniform regrind constantly produced. Mechanical and physical properties of plastics unchanged. Inline (with long conveyor) or offline arrangement is optional.

DUPATECH PAKETLEME TEKNOLOJİLERİ SAN. ve TİC. A.Ş.

Karaağaç Mah. Batu Sk. No: 9/A-3-4 Hadımköy-Büyükçekmece / İST.

T: +90 212 709 37 47 - **F:** +90 0212 709 04 64

info@dupatech.com.tr - www.dupatech.com.tr



Dupatech
Packaging
Technology